

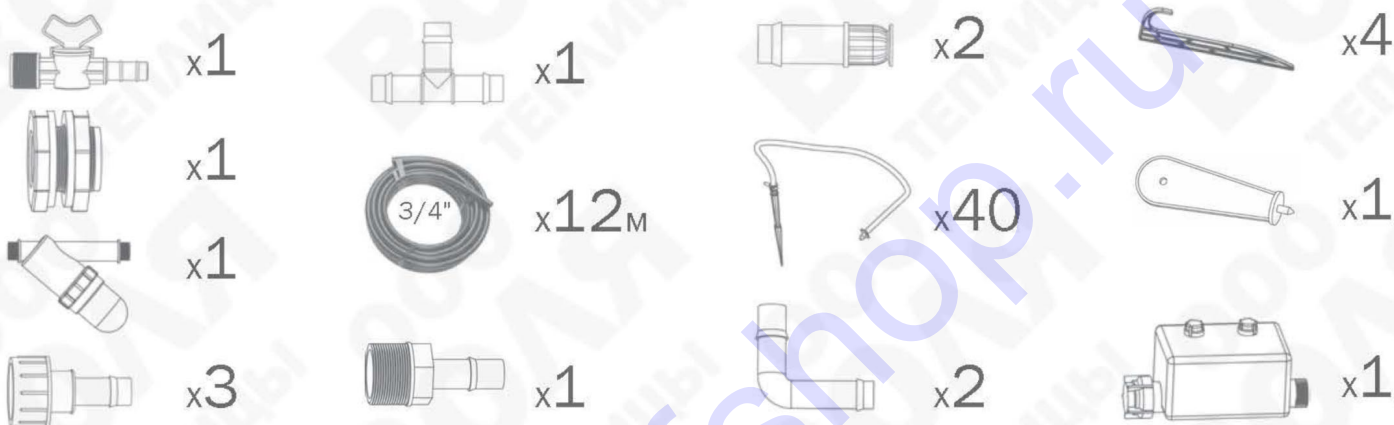

Сборку и эксплуатацию автоматической системы капельного полива следует осуществлять в соответствии с инструкцией и правилами эксплуатации, изложенными в техническом паспорте. Технический паспорт обязательно сохранить.

Базовый комплект 4м



Вставка (удлинение базового комплекта на 2м)



Правила эксплуатации

1. Перед началом эксплуатации автоматическая система капельного полива должна быть собрана и установлена в соответствии с инструкцией.
2. На зимний период резьбовые соединения раскручиваются и система капельного полива «Водомерка» демонтируется.
3. Во время эксплуатации необходимо следить за состоянием соединений трубопроводной сети, не допуская их разгерметизации. Засорившийся фильтр необходимо промыть.
4. Соединения трубопроводов не предназначены для высокого давления водопроводной городской сети.
5. По мере необходимости заменять элементы питания в контроллере.
6. На контроллере выставляются 2 временных параметра:
 - интервал между подачей воды;
 - длительность подачи воды.
7. Рабочая высота водяного столба от 0,5м до 3м.

Гарантийные обязательства

1. Предприятие-изготовитель несет ответственность за полноту комплектации системы капельного полива.
2. Предприятие-изготовитель несет ответственность за собираемость системы капельного полива в соответствии с инструкцией.
3. Срок предъявления претензий - 12 месяцев со дня покупки.

Условия гарантийных обязательств

Гарантийные обязательства не распространяются на случаи:

1. Установка системы капельного полива с нарушением требований инструкции.
2. Нарушение правил эксплуатации.
3. Использование системы капельного полива не по назначению.
4. Наводнения, ураганы, другие стихийные бедствия.

Дата изготовления:

Описание.

Система капельного полива «Водомерка» обеспечивает автоматический полив растений с наибольшей экономией воды, не создаёт корки на поверхности грунта и запитывается с любой ёмкости для воды (в комплект не входит), поднятой над грунтом на 0,5 метра. Автоматический контроллер работает от двух батареек АА (батарейки в комплект не входят). В базовой комплектации автоматическая система капельного полива «Водомерка» рассчитана на 2 грядки длиной по 4 метра и близкое расположение ёмкости для воды. Для большей длины грядок следует приобретать Вставки удлинения, а при удалённости ёмкости для воды – дополнительный шланг, подходящий по диаметру к переходникам.

Этапы сборки.

Сборка автоматической системы капельного полива "Водомерка" производится в следующем порядке:

1. От бухты шланга отрезать 2 куска по 4 метра. В этих кусках остриём дырокола проткнуть отверстия для установки капельниц с шагом, 200 мм. при сплошном засеве, или вблизи кустов при кустовых посадках. Куски шланга закрепить на грунте фиксаторами. Стыковочные концы капельниц вставить в подготовленные отверстия, а концы капельниц воткнуть в грунт в соответствии с требуемой схемой полива.
2. Сборка вставки* к системе капельного полива "Водомерка" производится аналогично. Вставка соединяется с базовым комплектом через фитинги. Другой путь: использовать для длинной грядки шланг из базового комплекта, а шланг из Вставки использовать для подводки от ёмкости до грядок.
3. В нижней части ёмкости для воды просверлить отверстие под штуцер.
4. Сборка системы капельного полива «Водомерка» от грядок до ёмкости для воды выполняется согласно схеме. Длина соединительных кусков шланга выбирается из оставшихся 4 метров шланга в зависимости от расположения грядок и ёмкости для воды. При удалённости ёмкости от грядок потребуется докупить шланг подходящего диаметра.

